



# CTX

## MANUAL DE USO

---

**Antes de usar su equipo lea este manual.**



# INTRODUCCION

**El hidrófilo TURMIX CTX** tiene tecnología antibacterial nanosilver, incorporando en la composición del plástico del depósito de agua una solución compuesta de **Ultra Silver 10,000 PPM (AgHO)** plata coloidal.

## ¿CÓMO FUNCIONA?

Al hacer circular el aire por las paredes recubiertas con iones de plata, entran en contacto con los gérmenes, inhiben su respiración, afectando de manera adversa su metabolismo y crecimiento celular.

**Logrando con ello expulsar de la máquina aire limpio libre de gérmenes y hongos!**

**Nano Silver MR**, producto antibacterial que elimina la proliferación de gérmenes mesófilos aerobios como virus y bacterias hasta en un 99.99%.

## CONTENIDO

<b>Especificaciones técnicas</b> -----	<b>3</b>
1. <b>Partes</b> --- -----	<b>4</b>
2. <b>Instrucciones de seguridad importantes</b> -----	<b>5</b>
3. <b>Precauciones y recomendaciones generales</b> -----	<b>7</b>
4. <b>Precauciones al aspirar líquidos</b> -----	<b>8</b>
5. <b>Cuidados especiales e instrucciones de seguridad</b> -----	<b>9</b>
6. <b>Mantenimiento de aparatos con aislamiento doble</b> -----	<b>10</b>
7. <b>Aspiradora funcionamiento y manejo</b> -----	<b>11</b>
8. <b>Instrucciones para usar el hidrofiltro</b> -----	<b>11</b>
9. <b>Accesorios optimizando su uso</b> -----	<b>19</b>
10. <b>Accesorios opcionales</b> -----	<b>25</b>
11. <b>Recuerde lo siguiente al usar el filtro</b> -----	<b>31</b>
<b>GARANTIA</b> -----	<b>32</b>

**Especificaciones Técnicas**  
**Línea de alimentación 120V 50-60 HZ**  
**Motor universal tipo By pass ¾ H.P.**  
**Frecuencia 50-60 HZ**  
**Amperes de consumo máximo 7.5 A**  
**Máximo consumo en watts 800 W**  
**Velocidad de motor 18500 RPM**  
**Flujo de Aire 35 OZ/plg2**

**Doble aislamiento**



**IMPORTANTE**  
**Usted debe llevar su equipo TURMIX CTX a revisión anual de mantenimiento**  
**de NO hacerlo pierde la GARANTÍA TOTAL**  
**de su equipo TURMIX CTX**  
**Acuda al Centro de Servicio Autorizado.**



\* Para reducir el riesgo de un choque eléctrico, este aparato cuenta con una clavija polarizada (una hoja más ancha que la otra), si esta clavija no ajusta bien en el contacto, gírela 180 grados. Si aún no ajusta, solicite un electricista calificado para instalar el contacto adecuado. De ninguna manera modifique la clavija.

## 1. Partes

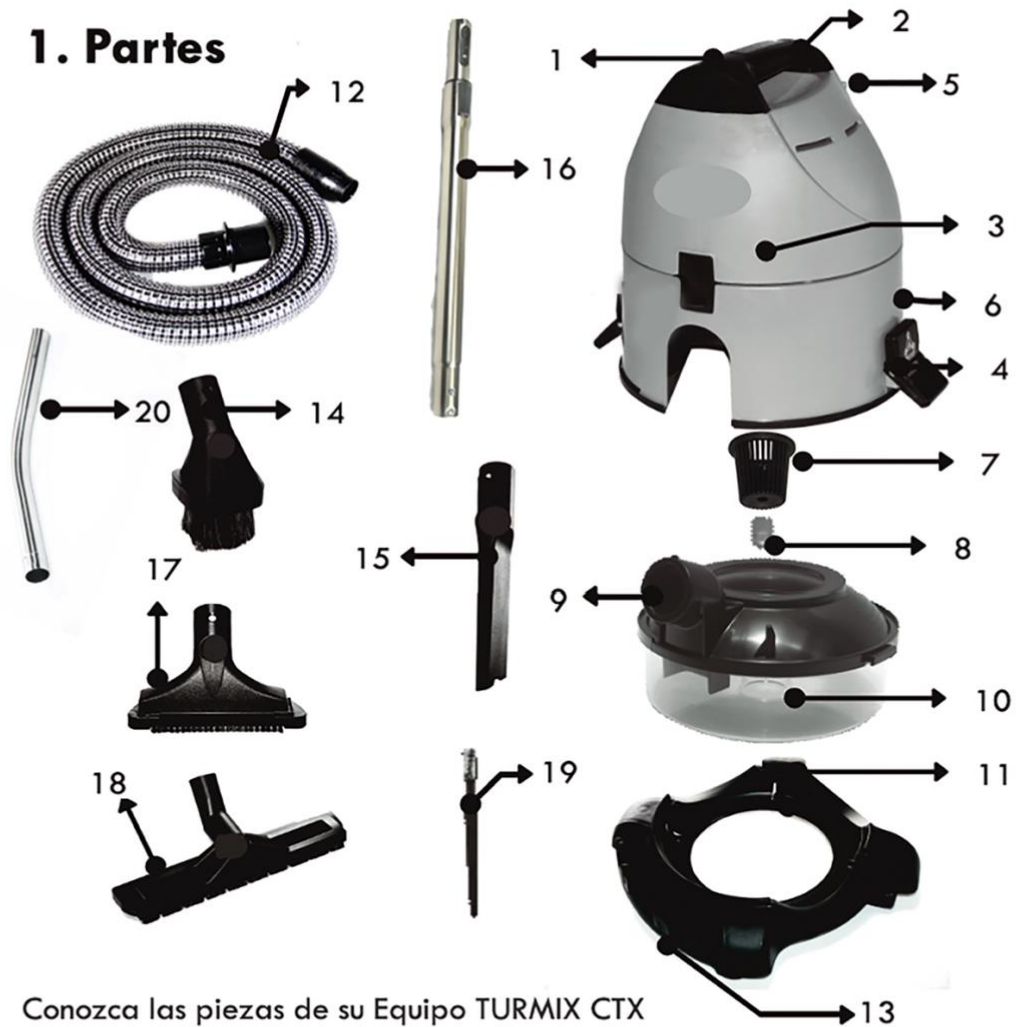

Conozca las piezas de su Equipo TURMIX CTX

### Partes básicas

- |  |                                   |
|--|-----------------------------------|
| 1. Interruptor                                 | 10. Recipiente para agua          |
| 2. Tapa manija                                 | 11. Soporte rodante               |
| 3. Motor                                       | 12. Manguera                      |
| 4. Sujetadores para el recipiente de agua      | 13. Porta accesorios              |
| 5. Gancho sujeta-cable                         | 14. Cepillo para polvo            |
| 6. Descarga de aire y tapa de descarga de aire | 15. Boquilla para esquinas        |
| 7. Turbina                                     | 16. Tubo telescópico              |
| 8. Tuerca de la turbina                        | 17. Cepillo para muebles          |
| 9. Entrada de aire                             | 18. Cepillo para pisos            |
|  | 19. Cepillo para lavar la turbina |
|  | 20. Tubo curvo                    |

## 2. INSTRUCCIONES DE SEGURIDAD IMPORTANTES

Siempre que se use un aparato eléctrico, se deben seguir ciertas precauciones básicas de seguridad, como lo son las siguientes:

### **LEA TODAS LAS INSTRUCCIONES ANTES DE USAR ESTE APARATO**

**ADVERTENCIA:** Para reducir el riesgo de fuego, shock eléctrico o daño:

1. Este aparato es para su uso en interiores. No se guarde en lugares húmedos o mojados.
2. Este aparato es para uso doméstico únicamente.
3. Los niños deben ser supervisados para que no usen el aparato como juguete.
4. NO deje el aparato conectado. Desconéctelo del tomacorriente cuando no esté en uso y antes de darle mantenimiento.
5. UTILÍCE EL EQUIPO SOLAMENTE como se indica en este manual. Use únicamente los accesorios recomendados por el fabricante.
6. NO se use si el cable o la clavija están dañados. En caso de que el aparato no funcione adecuadamente, se ha caído, averiado, dejado en la intemperie o sumergido en agua, llévelo a un centro de servicio autorizado.
7. NO cargue o jale del cable, ni use el cable como jaladera, ni preñe el cable con una puerta, o jale el cable alrededor de esquinas o bordes ....filosos. No ruende el aparato sobre el cable. Evite el contacto del cable con superficies calientes.
8. NO desconecte jalando del cable. Para desconectar, hágalo de la clavija, no del cable.

9. NO manipule la clavija o el aparato con las manos mojadas.
10. NO introduzca objetos en las aberturas. No la use si alguna abertura está bloqueada; manténgala libre del polvo, hilos, cabellos, cualquier cosa que pueda reducir el flujo de aire.
11. MANTENGA EL CABELLO, ropa holgada, dedos y todas las partes del cuerpo alejadas de las aberturas y de las piezas móviles.
12. TENGA MAYOR PRECAUCIÓN cuando esté limpiando sobre las escaleras.
13. NO utilice para aspirar líquidos inflamables o combustibles, como gasolina, o en espacios en donde puedan estar presentes. Ver sección PRECAUCIONES AL ASPIRAR LÍQUIDOS.
14. SIEMPRE apague el hidrofiltro antes de conectar o desconectarlo.
15. Esta máquina tiene DOBLE AISLAMIENTO. Use únicamente refacciones originales. Vea las instrucciones para el MANTENIMIENTO DE APARATOS CON AISLAMIENTO DOBLE.
16. NO aspire objetos que se estén quemando o humeando, como cigarrillos, cerillos o ceniza caliente.
17. Antes de prender este aparato, verifique que esté firmemente asegurado por los sujetadores al depósito de agua. El ignorar esta indicación puede causar lesiones a las personas y no cumpliría con el objetivo de uso del hidrofiltro.
18. El aparato no debe utilizarse por personas (incluyendo niños) cuyas capacidades físicas, sensoriales o mentales sean reducidas o carezcan de experiencia o conocimiento, a menos que dichas personas reciban supervisión o capacitación para el funcionamiento del aparato por una persona responsable de su seguridad.

**Su Hidrofiltro tiene un dispositivo de seguridad para prevenir que se utilice sin colocar el depósito de agua. Esto es para su protección pues evita un posible contacto con la turbina en movimiento, misma que opera a gran velocidad.**

## **GUARDE ESTAS INSTRUCCIONES**

### **3. Precauciones y recomendaciones generales**

#### **IMPORTANTE**

Favor de leer todas las instrucciones antes de utilizar el aparato y conservar siempre este manual a la mano.

Utilice EL HIDROFILTRO solamente para los usos previstos en las instrucciones.

El uso de accesorios no recomendados por LA COMPAÑIA, pueden ser peligrosos. Ver sección MANTENIMIENTO DE APARATOS CON DOBLE AISLAMIENTO.

1. NO conecte su HIDROFILTRO al enchufe de un foco, ni utilice cordones de extensión con menos capacidad de corriente de la necesaria.

2. El hidrofiltro no debe usarse para destapar desagües. Si el aparato aspira gases de alcantarillas puede producirse una explosión.

3. JAMÁS debe tocar una tarja o lavabo metálico, ni tuberías de agua con una mano mientras que con la otra se toca la parte metálica del aparato eléctrico de conexión a tierra. El peligro es mayor si la piel de la persona está mojada.

4. EVITE el contacto de los cabellos, prendas de vestir, dedos y demás partes del cuerpo con las aberturas y partes móviles del cepillo motorizado.

Observe especial cuidado durante la limpieza de escaleras.

**ATENCIÓN:** No utilice su hidrofiltro para limpiar chimeneas o estufas abiertas, ni para otros compuestos que contengan aceite o grasa como por ejemplo hollín o cenizas, polvo de arcilla, yeso u otros materiales similares a la acción del agua. Tampoco debe usarse para aspirar sustancias volátiles o tóxicas, ni cerca de éstas.

## 4. Precauciones al aspirar líquidos

Siempre tome en cuenta las siguientes precauciones:

**NO** use el hidrofiltro con las manos o pies mojados o cuando esté descalzo.

**NUNCA** use el hidrofiltro para limpiar líquidos al aire libre, sobre un suelo de tierra, en el sótano o en una habitación donde haya una capa de agua o húmeda que pueda ocasionar un shock eléctrico.

**NUNCA** aspire líquidos con el hidrofiltro cuando esté pisando agua o suelo húmedos. Si fuera indispensable pisar un piso húmedo o mojado para aspirar agua, no toque, por ningún motivo, las partes metálicas de ningún aparato eléctrico, lámpara o interruptor.

**NO** cargue con la mano el aparato mientras utiliza la máquina para limpiar.

El recipiente de agua debe estar vacío antes de empezar el aspirado de agua y NO se deberán aspirar más de 1.9 ó 2.9 litros; depende de el tipo de depósito de agua ( 2 ó 3 lts.) que tenga su equipo TURMIX CTX.

## 5. Cuidados Especiales e Instrucciones de Seguridad

**AGUA:** No trabaje su hidrofiltro mucho tiempo sin cambiar el agua. Cuando observe que el agua se esté llenando demasiado de polvo y pelusas, vacíela y ponga agua limpia en su lugar. El nivel del agua correcto corresponde a la altura del poste central del recipiente.

**MANGUERA CON TUBO CURVO:** Después de aspirar líquidos, sostenga por un minuto, el tubo curvo adherido a la manguera. Para su limpieza interna, retire la tapa de descarga de aire del hidrofiltro ensamble el cople de la manguera en el arillo unión, conectando seguidamente el extremo blando de la manguera a la toma de aspiración. Encienda el motor y sacuda la manguera. Cualquier materia adherida al interior de la manguera será succionada atrapada en el agua del recipiente.

**RECIPIENTE:** Al terminar la limpieza de su casa. Siempre vacíe el recipiente después de cada uso. Y guarde por separado el recipiente del hidrofiltro

### LA TURBINA ES EL CORAZÓN DE SU HIDROFILTRO:

Desconecte quite y limpie la turbina después de cada uso. Lávela por dentro y por fuera con agua y jabón, utilizando el cepillo provisto para este objetivo. Séquela y colóquela nuevamente en su lugar haciendo coincidir las guías como se muestra en el dibujo. Apriete la tuerca con la mano hasta ajustar correctamente el borde plano de la turbina, sin forzarla.

**La turbina separa el agua sucia del flujo de aire, y el cuidado adecuado es importante para el funcionamiento óptimo del aparato. Si la turbina se daña (ROTA O PERFORADA), reemplácela con una pieza original, la cual puede conseguir en el Centro de Servicio Autorizado.**

**ADVERTENCIA:** El hidrofiltro nunca debe usarse sin la turbina. Siempre coloque la turbina inmediatamente después de limpiarla.

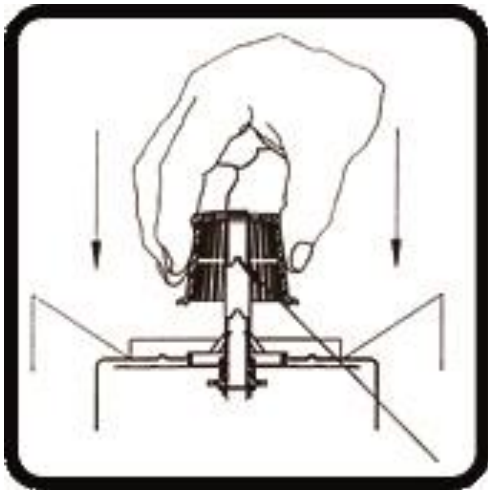

Al colocar la turbina en su lugar haga coincidir esta guía

## 6. Mantenimiento de aparatos con aislamiento doble

Para protección y seguridad, su hidrofiltro es un aparato con AISLAMIENTO DOBLE . **NUNCA** trate de dar mantenimiento a las partes eléctricas del aparato, **EXCEPTO** en un **Centro de Servicio Autorizado**.

Existen requerimientos especiales para aparatos con AISLAMIENTO DOBLE .

El no seguir estas instrucciones puede ser peligroso.

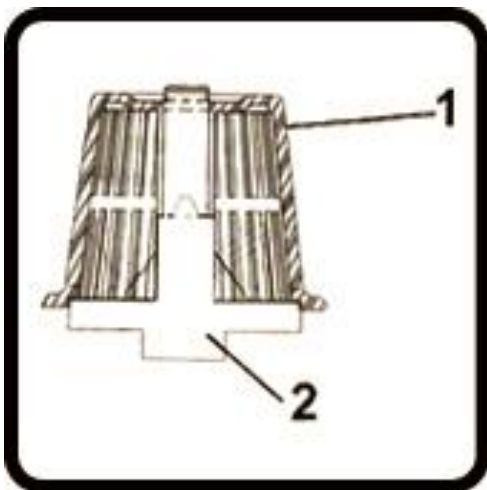

La turbina (1) debe descansar plana en la base (2) esto se logra girando la turbina hasta que caiga en su lugar.

**RECUERDE USAR EL EQUIPO TURMIX CTX CON LA TURBINA BIEN COLOCADA**

## 7. Aspiradora: Funcionamiento y manejo

**ASPIRA POLVO** (ver instrucciones más abajo)

**ASPIRA LÍQUIDOS** (seguir con detenimiento y mucha atención las instrucciones correspondientes más adelante)

**AROMATIZA DEODORIZA Y SANITIZA** (con uso del atomizador y líquido sanitizante y fragancias)

## 8. Instrucciones generales para usar el hidrofiltro



Llene el depósito con agua fría hasta que el extremo del poste central del recipiente, quede cubierto.



La unidad motora se coloca sobre el recipiente de agua de modo que la toma de aspiración sobresalga por la abertura lateral. El borde de la unidad motora debe descansar firmemente sobre la ranura superior del recipiente, de lo contrario la máquina no funcionará. Coloque y asegure los dos sujetadores laterales sobre el borde del recipiente. Ponga el aparato sobre el soporte rodante.

**Nota:** Los sujetadores no funcionarán adecuadamente si la unidad motora no se encuentra en la posición correcta sobre el depósito de agua. Si los sujetadores no operan con facilidad, revise la posición del motor.



Inserte el tubo telescópico en el tubo curvo que lleva la manguera hasta que el botón localice su registro y se escuche un click.



Introduzca el cople de plástico de la manguera en la toma del hidrofiltro girando hacia la derecha.  
Para desconectarla, gire en sentido opuesto y jale del cople.



Inserte el tubo telescópico dentro del cuello del cepillo para pisos deslizándolo hasta que el botón encuentre su registro y se escuche un click

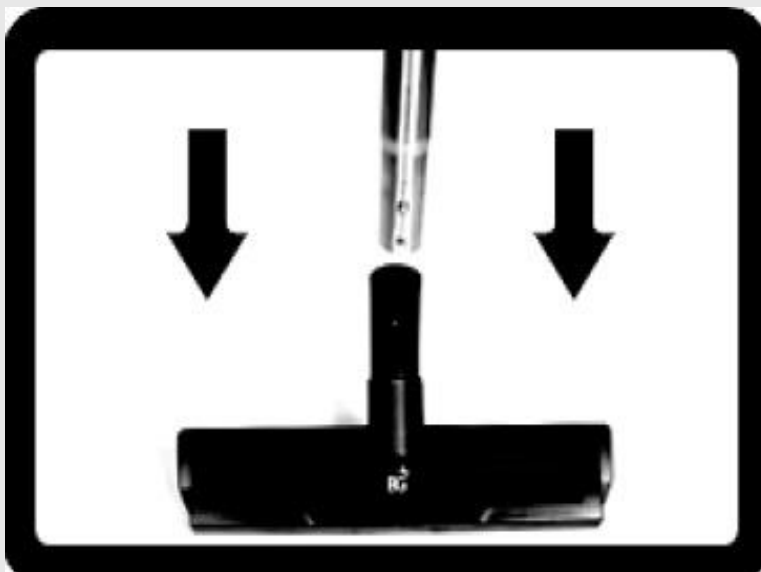

El carro deslizador incluye un adaptador para sujetar los siguientes aditamentos:

- Cepillo para polvo o plumero
- Boquilla para muebles tapizados
- Boquilla para rendijas y hendiduras
  - Cepillo para pisos

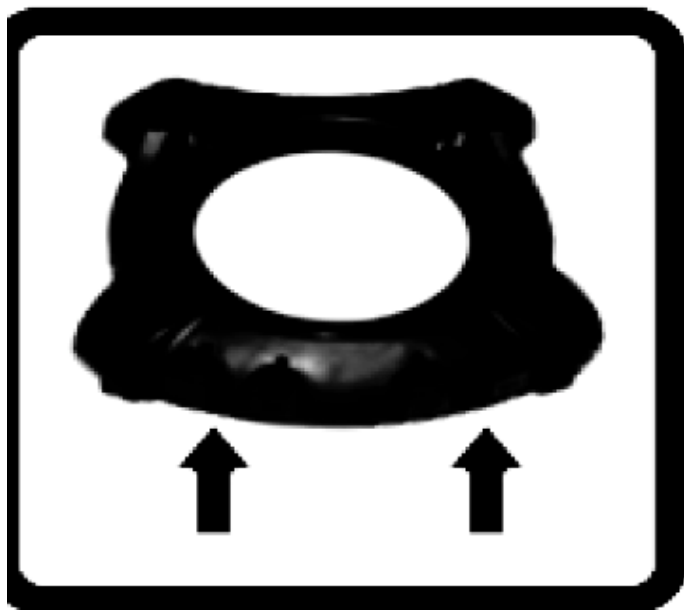

Conecte el cable eléctrico al tomacorriente de la pared y encienda el hidrofiltro, solo apretando el botón "ON/OFF".  
Cuando el aparato se apague, la unidad motora debe retirarse del recipiente de agua hasta el momento de su funcionamiento.

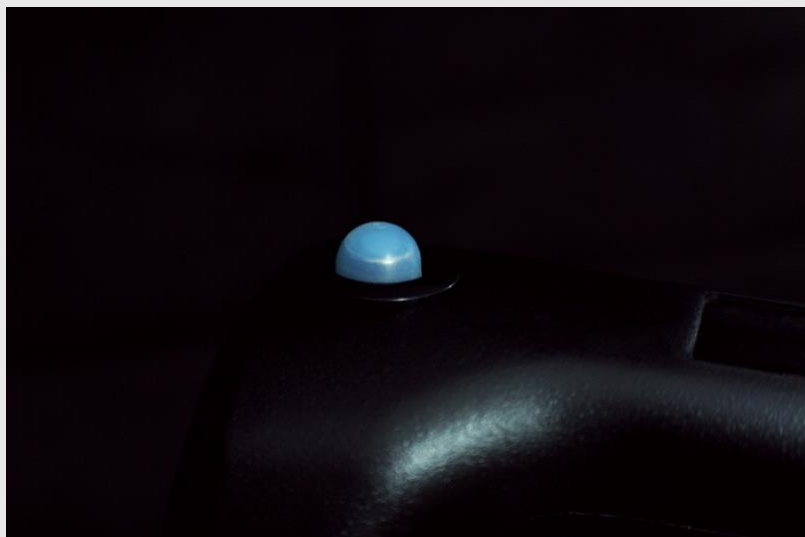

## Para vaciar el recipiente de agua:

1. Afloje los dos sujetadores y retire el motor.
2. Levante el recipiente sujetándolo por la toma de aspiración y vacíe el agua por el extremo opuesto.
3. Vacíe las partículas más pesadas que queden en el fondo del recipiente en un bote de basura (como la pelusa mojada).
4. Lave, enjuague y seque bien el recipiente.
5. Mantenga el motor separado del recipiente hasta la próxima vez que se use.



Desmonte la turbina después de cada uso y lave por dentro y fuera con agua y jabón, utilizando el cepillo proporcionado.

Séquela y póngala otra vez en su lugar.

Apriete la tuerca sin forzarla, hasta ajustar correctamente el borde plano de la turbina.



**ADVERTENCIA:** La turbina siempre se debe instalar inmediatamente después de su limpieza.  
No use el aparato sin la turbina.

## 9. Accesorios: Optimizando su uso

### USO DE ACCESORIOS

#### CEPILLO PARA MUEBLES

Use el cepillo especial para limpiar muebles tapizados. Conecte el cepillo haciendo coincidir el perno del tubo con el orificio para asegurarlo.

Utilizando el flujo de aire máximo, pase la boquilla con un movimiento lento y uniforme sobre las superficies a limpiar.



Utilice la boquilla con el cepillo para limpiar trajes y abrigos de lana y piel. El hidrofiltro se recomienda para limpiar sofás, sillones, colchones, almohadas, mantas, cortinas, los estantes de los armarios y closets y para ayudar a evitar las polillas limpiando los abrigos, sacos y suéteres de lana antes de guardarlos.



## CEPILLO PARA POLVO



El cepillo para polvo es la solución idónea para las tareas especiales de limpieza como lo son la limpieza de lámparas, pantallas, persianas, libros, adornos, etc. Coloque el cepillo con el tubo curvado y páselo con suavidad sobre la superficie a limpiar.

Utilice el cepillo para polvo en las pantallas, marcos de cuadros, aparatos de audio, planos, sombreros, ductos de calefacción y aire acondicionado, el interior de los cajones de la cocina, del baño, biombos, etc.

Para no rayar las superficies delicadas (como muebles barnizados), retire el cepillo del tubo y lave las cerdas con agua tibia y jabón y déjelos secar antes de volverlos a colocar.

## BOQUILLA PARA ESQUINAS



Conéctela al tubo; es ideal para limpiar a fondo entre las partes tapizadas de los muebles, de los asientos del automóvil, y sitios difíciles de alcanzar, como lo son zoclos de las paredes y tubos de radiadores de calefacción.



## CEPILLO PARA PISOS

Use este cepillo para limpiar pisos demadera o linólo, losetas y paredes.

Conéctelo al tubo telescópico, asegurándose de que el botón deslice hasta encontrar su registro.



Para paredes, cepille de arriba a abajo sin tocar la superficie más que con el borde superior del cepillo. Al quedar un pequeño espacio entre la pared y el borde inferior del cepillo, el polvo es aspirado sin tocarlo con las cerdas y no se dejan marcas.



Para limpiar escaleras levante el hidrofiltro del soporte rodante y colóquelo firmemente en el escalón inmediatamente superior al que vaya a limpiar. Siga moviendo el aparato limpiando de escalón en escalón.



**PRECAUCIÓN:** Asegúrese de que los escalones sean lo suficientemente anchos para poder soportar el hidrofiltro. Para limpiar el contra peldaño dé media vuelta a la boquilla. Para limpiar el cepillo lávelo con jabón y agua tibia.

## MANGUERA

Se utiliza para aspirar superficies húmedas y secas, como son pisos, paredes, tapices, aparatos electrodomésticos, ductos de calefacción, ropa, etc.



**Para limpiar y/o secar el interior de la manguera y el tubo curvo:**

1. Retire la tapa de descarga de aire del hidrofiltro ensamble el cople de la manguera en el arillo unión.
2. Coloque el tubo curvo a la toma de aspiración de su hidrofiltro. Encienda el motor y sacuda la manguera. Cualquier materia adherida al interior de la manguera será succionada y atrapada en el agua del recipiente; la manguera quedará completamente seca después de haber aspirado agua.



### **BOLSA PARA LIMPIEZA PROFUNDA (ACCESORIO OPCIONAL)**

Esta bolsa es lo bastante grande para limpiar almohadas, cojines, edredones y muñecos de peluche.

Meta la almohada en la bolsa, conecte el accesorio para muebles tapizados con el extremo del tubo, aspire el aire viciado y empolvado de la almohada.



Sin soltar la bolsa ni el tubo, introduzca la manguera por la salida general de aire del hidrofiltro para refrescar la almohada con aire limpio recién lavado con agua.



## 10. Accesorios Opcionales

### CEPILLO PARA MASCOTAS



Úselo para el aseo de gatos y perros: Con el paso de aire silencioso del hidrofiltro se eliminan pelos sueltos, polvo y otras materias enredadas en el animal.

### **ESQUINERO LARGO**



Úselo para el aseo de superficies difíciles de alcanzar. Con su longitud de 60cm y material flexible es posible limpiar esquinas difíciles de alcanzar como por ejemplo entre los serpentines del refrigerador o debajo de los sillones.

### **SQUEEGEE**



Úselo para recoger el agua de las superficies mojadas. Con sus hules es posible recoger el agua de superficies húmedas y mojadas como en pisos y ventanas.

## BOQUILLA RECOGEDOR DE AGUA EN MUEBLES



Se utiliza con la manguera sobre sillones o sillas de tela para limpiar y recoger la humedad cuando estos son lavados o se ha derramado algún líquido en ellos.

## ROCIADOR O ATOMIZADOR MULTIFUNCIONES



Útil en el **sanitizado** de objetos y áreas con el uso de nuestro líquido sanitizante a base de sales cuaternarias. También puede fumigar y rociar sus plantas.

## DEPÓSITO PARA AGUA DE 4 LITROS



Depósito con mayor capacidad (4 litros) para recolección de agua.

## SANITIZANTE



**Sanitizante a base de sales cuaternarias termina con el 99.99% de agentes patógenos como virus y bacterias.**

**Aplíquelo con el uso del atomizador sobre superficies objetos y muebles.**

**Limpia y purifica el aire de sus habitaciones.**

## FRAGANCIAS



Aromatiche el aire de sus habitaciones al mismo tiempo que limpia y aspira.  
Disponibles en 4 aromas.

## BOLSA PARA LIMPIEZA ALTO VACÍO



Bolsa para limpieza al alto vacío de almohadas cojines y peluches.  
Guarde objetos comprimidos dentro de la bolsa como cobertores y edredones.

**Para más información sobre ACCESORIOS  
consulte en línea  
[modeloctx.bleugrens.com](http://modeloctx.bleugrens.com)**

## **11 RECUERDE LO SIGUIENTE AL USAR EL HIDROFILTRO TURMIX CTX**

El funcionamiento de su nuevo aparato de limpieza depende en gran medida del mantenimiento que reciba en el hogar.

Utilice el equipo solamente de acuerdo con las instrucciones de este manual.

Antes de que utilice el aparato recoja siempre con las manos los objetos duros o punzantes, como alfileres, horquillas, chinchetas, trozos de lápices, etc. que pueden dañar el rodillo.

No lubrique el motor. El motor tiene lubricación permanente y está sellado.

Apague siempre el aparato antes de conectar la manguera.

No es recomendable utilizar el aparato para limpiar chimeneas o estufas abiertas ni para otros compuestos que contengan aceites o grasas, hollín, cenizas, polvo de arcilla, yeso u otros materiales impermeables a la acción del agua. Tampoco debe usarse para aspirar sustancias volátiles o tóxicas, o en las proximidades de éstas.

En un aparato doblemente aislado, como lo es la Aspiradora existen dos sistemas de aislamiento en vez de uno de conexión a tierra. Por lo tanto, este aparato no necesita ser conectado a tierra.

El servicio de un aparato doblemente aislado requiere extrema precaución y familiaridad con el sistema, y debe ser realizado únicamente por personal de servicio capacitado. Las piezas de repuesto para un aparato doblemente aislado deben ser idénticas a las que reemplace.

Los aparatos con aislamiento doble llevan inscritas las palabras: "aislamiento doble" o "doblemente aislado" o los aparatos pueden estar marcados con un símbolo representado por un cuadrado dentro de otro cuadrado.

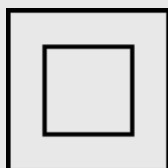

**Toda operación de servicio, a excepción de la limpieza, debe ser realizada por un representante de servicios autorizado.**

**No nos hacemos responsables por todo aparato que haya sido arreglado total o parcialmente por personas no autorizadas.**

### **IMPORTANTE**

**Usted debe llevar su equipo TURMIX CTX a revisión anual de mantenimiento de NO hacerlo pierde la GARANTÍA TOTAL de su equipo TURMIX CTX.**

**Acuda al Centro de Servicio Autorizado.**

# **GARANTÍA**

SISTEMAS BLEUGRENS S.A DE C.V. Calle Río Ocoyoacac No. 605, Santa María Ocoyoacac, C.P. 52740, Ocoyoacac, Estado de México, México. GARANTIZA ESTE PRODUCTO por el término de 2 años en todas sus partes y mano de obra contra cualquier defecto de fabricación y funcionamiento, a partir de la fecha de entrega y tratándose de productos que requieran de enseñanza o adiestramiento en su manejo o de la instalación de aditamentos, accesorios, implementos o dispositivos a partir de la fecha en que se hubiere operado normalmente después de su instalación en el domicilio que señale el consumidor.

## **CONDICIONES**

1. PARA HACER EFECTIVA ESTA GARANTÍA, no podrán exigirse mayores requisitos que la presentación de esa póliza, junto con el producto en el lugar donde fue adquirido o en el centro de servicio que se indica a continuación:

SISTEMAS BLEUGRENS S.A DE C.V.  
Calle Río Ocoyoacac No. 605, Santa María, C.P. 52740,  
Ocoyoacac, Estado de México. México. Tel.: 01 728 288 4162.  
Sinaloa No. 19, Col. Roma, C.P. 06770, CDMX, México.  
Tel.:55 5207 3828.

2. LA EMPRESA SE COMPROMETE A REPARAR O CAMBIAR EL PRODUCTO, así como las piezas y componentes defectuosos del mismo sin ningún cargo para el consumidor.

3. EL TIEMPO DE REPARACIÓN EN NINGÚN CASO SERÁ MAYOR DE 30 DÍAS contados a partir de la recepción del producto en cualquiera de los sitios en donde pueda hacerse efectiva la garantía.

4. LUGARES DONDE SE PUEDEN ADQUIRIR REFACCIONES Y PARTES:

SISTEMAS BLEUGRENS S.A DE C.V.Calle Río Ocoyoacac  
No. 605, Santa María, C.P. 52740, Ocoyoacac, Estado de México,  
México Tel.: 01 728 288 4162  
Sinaloa No. 19, Col. Roma, C.P. 06770, CDMX, México.  
Tel.: 55 5207 3828

## **ESTA GARANTÍA NO ES VALIDA EN LOS SIGUIENTES CASOS:**

- a. El producto ha sido utilizado en condiciones distintas a las normales.
- b. Cuando el producto no ha sido operado de acuerdo con el instructivo de uso en idioma español proporcionado
- c. Cuando el producto ha sido alterado o reparado por personas no autorizadas por SISTEMAS BLEUGRENS S.A. DE C.V. Sinaloa No.19, Col. Roma, C.P. 06770, CDMX, México. Tel. 55 5207 3828.
- d. Cuando no se le haya dado la limpieza adecuada a la turbina.
- e. Cuando la unidad se guarda con el recipiente de agua ensamblado.
- f. Cuando se usa la unidad sin agua. El consumidor podrá solicitar que se le haga efectiva la garantía ante la propia casa comercial donde adquirió el producto.

El consumidor podría solicitar que se le haga efectiva la garantía ante la propia casa comercial donde adquirió el producto.

NOTA: En caso de que la presente garantía se extraviara el consumidor puede recurrir a su proveedor para que se le expida otra póliza de garantía con previa presentación de la nota de compra o factura respectiva. ARTÍCULO 12.-Las garantías de los productos eléctricos y electrónicos no podrán ser menores de 3 meses. Tratándose de productos electrodomésticos dichas garantías deberán otorgarse como mínimo por un término de 1 año. (Acuerdo publicado en el Diario Oficial de la Federación de 27 de febrero de 1990)

### **IMPORTANTE**

**Usted debe llevar su equipo TURMIX CTX a revisión anual de mantenimiento de NO hacerlo pierde la GARANTÍA TOTAL de su equipo TURMIX CTX.**

**Acuda al Centro de Servicio Autorizado.**

## Garantía Limitada

Sistema Bleugrens S. A. de C. V. consciente de la gran calidad de su hidrofiltro **TURMIX CTX** otorga a sus Distribuidores Autorizados independientes y solo a ellos una garantía escrita por cuatro años del sistema de limpieza **TURMIX CTX** y de los accesorios; una garantía de ocho años del motor; y una garantía de dos años en las partes electrónicas contra defectos de fabricación. Las piezas reemplazadas pueden ser nuevas o refabricadas según lo disponga Sistemas Bleugrens S.A. de C. V. a su entera discreción.

**Estas garantías no cubren el desgaste normal que se origina de la utilización de los productos.** Estas garantías se otorgan solo para el uso doméstico de su equipo de limpieza **TURMIX CTX**. A pesar de que Sistemas Bleugrens como fabricante no trata directamente con el cliente ni le proporciona al consumidor una garantía escrita, la ley impone ciertas responsabilidades sobre todos los fabricantes. Los productos no deben ser defectuosos y deben cumplir con los estándares de uso internacional. Estas garantías implícitas de comerciabilidad son respetadas por Sistemas Bleugrens.

Sistemas Bleugrens requiere que cada Distribuidor Autorizado le pase al consumidor a través de la garantía escrita propia del distribuidor el beneficio de la garantía de Vacman a dicho distribuidor.

Sistemas Bleugrens vende a sus Distribuidores Autorizados independientes para que sea revendida por dichos distribuidores y sus agentes solamente a través de demostraciones a los futuros dueños y usuarios del hogar.

Cualquier otro tipo de venta incluyendo ventas por internet está estrictamente prohibida. **Cualquier producto comprado por un distribuidor no autorizado pierde toda garantía.**

### IMPORTANTE

**Usted debe llevar su equipo TURMIX CTX a revisión anual de mantenimiento de NO hacerlo pierde la GARANTÍA TOTAL de su equipo TURMIX CTX.**

**Acuda al Centro de Servicio Autorizado.**

## GARANTIA-WARRANTY

Lugar / Location \_\_\_\_\_

Fecha / Date \_\_\_\_\_

Otorgada a / Extended to Otorgada por/ Extended by (Distribuidor autorizado TURMIX CTX / TURMIX CTX Authorized Distributor) \_\_\_\_\_

No. De Serie Hidrofiltro TURMIX CTX / TURMIX CTX Hydrofilter serial \_\_\_\_\_

Nombre del Vendedor / Sales person's Name \_\_\_\_\_

Para más información consulte en línea  
[modeloctx.bleugrens.com](http://modeloctx.bleugrens.com)



SISTEMAS BLEUGRENS S.A DE C.V.  
Río Ocoyoacac No. 605 Santa María,  
C.P. 52740 Ocoyoacac,  
Estado de México, México.  
Tel.: +52.728.288.4162